

PROJECT REFERENCE NO.	SHEET NO.
R-2577A	EC-3H
RW SHEET NO.	
ROADWAY DESIGN ENGINEER	HYDRAULICS ENGINEER

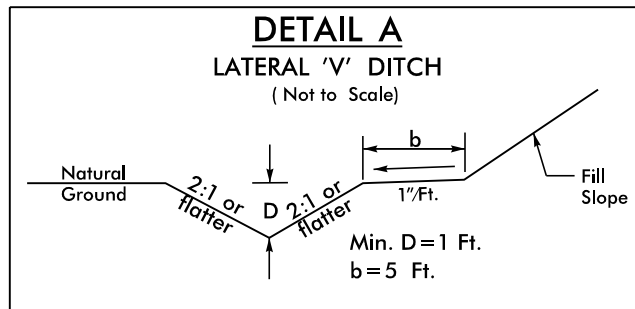

- L- STA. 1+00 TO STA. 1+65 RT, DDE=19 CY
- L- STA. 6+50 TO STA. 8+00 LT, DDE=44 CY
- L- STA. 11+19 TO STA. 11+44 LT, DDE=7 CY
- L- STA. 12+00 TO STA. 16+00 LT, DDE=119 CY
- L- STA. 16+50 TO STA. 20+50 RT, DDE=119 CY
- L- STA. 22+00 TO STA. 23+24 RT, DDE=37 CY
- L- STA. 25+00 TO STA. 27+50 RT, DDE=74 CY
- L- STA. 35+80 TO STA. 38+00 RT, DDE=65 CY
- L- STA. 41+00 TO STA. 45+50 RT, DDE=133 CY
- L- STA. 47+50 TO STA. 50+00 RT, DDE=119 CY
- L- STA. 58+50 TO STA. 60+50 RT, DDE=59 CY
- L- STA. 62+79 TO STA. 66+50 RT, DDE=110 CY
- L- STA. 67+80 TO STA. 69+00 RT, DDE=36 CY
- Y1A- STA. 15+61.54 TO STA. 15+95.66 LT, DDE=10 CY
- Y6- STA. 10+62 TO STA. 11+35 RT, DDE=22 CY
- Y8- STA. 10+67 TO STA. 11+50 LT, DDE=25 CY
- L- STA. 78+00 TO STA. 82+49 RT, DDE=133 CY
- L- STA. 82+00 TO STA. 83+00 LT, DDE=30 CY
- L- STA. 88+50 TO STA. 89+90 RT, DDE=41 CY
- L- STA. 88+00 TO STA. 90+00 LT, DDE=59 CY
- L- STA. 103+00 TO STA. 105+00 RT, DDE=59 CY
- L- STA. 109+50 TO STA. 112+00 RT, DDE=74 CY
- L- STA. 113+50 TO STA. 128+50 RT, DDE=444 CY
- L- STA. 116+22 TO STA. 123+00 LT, DDE=201 CY
- L- STA. 125+46 TO STA. 179+00 LT, DDE=105 CY
- L- STA. 182+11 TO STA. 184+00 LT, DDE=56 CY
- L- STA. 185+20 TO STA. 185+50 RT, DDE=9 CY
- L- STA. 186+50 TO STA. 192+52 RT, DDE=178 CY
- L- STA. 195+69 TO STA. 198+50 LT, DDE=83 CY
- L- STA. 199+50 TO STA. 200+07 RT, DDE=17 CY
- L- STA. 242+22 TO STA. 245+50 LT, DDE=97 CY
- L- STA. 228+23 TO STA. 228+69 RT, DDE=14 CY
- L- STA. 284+00 TO STA. 285+22 RT, DDE=36 CY
- L- STA. 286+50 TO STA. 290+10 RT, DDE=107 CY
- L- STA. 291+00 TO STA. 296+00 RT, D=1.5, DDE=148 CY
- L- STA. 291+50 TO STA. 294+50 LT, D=1.5, DDE=89 CY
- Y24- STA. 17+65.16 TO STA. 18+50 RT, DDE=25 CY
- Y24- STA. 20+00 TO STA. 22+23 RT, DDE=66 CY
- Y24- STA. 23+00 TO STA. 23+63 RT, DDE=19 CY
- L- STA. 215+50 TO STA. 217+50 LT, DDE=59 CY
- L- STA. 237+00 TO STA. 238+65 RT, DDE=49 CY
- L- STA. 247+11 TO STA. 250+00 RT, DDE=86 CY
- L- STA. 228+23 TO STA. 228+69 RT, DDE=14 CY
- L- STA. 229+50 TO STA. 230+00 LT, DDE=15 CY
- L- STA. 235+34 TO STA. 238+50 LT, DDE=94 CY
- Y10- STA. 10+72 TO STA. 11+50 LT, DDE=23 CY
- Y17A- STA. 10+50 TO STA. 11+34 LT, DDE=25 CY
- L- STA. 199+43 TO STA. 200+07 RT, DDE=19 CY
- L- STA. 296+28 TO STA. 297+68 RT, D=2, DDE=41 CY
- L- STA. 297+68 TO STA. 298+00 RT, D=1.5, DDE=9 CY
- L- (X-OVER)- STA. 301+05 TO STA. 304+77 RT, DDE=110 CY

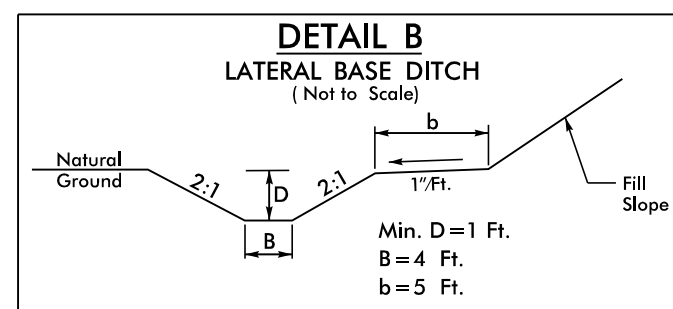

- L- STA. 2+00 TO STA. 3+00 LT, DDE=59 CY
- L- STA. 34+50 TO STA. 35+80 RT, M=4, DDE=116 CY
- L- STA. 129+50 TO STA. 131+75 LT, DDE=133 CY
- Y9- STA. 13+50 TO STA. 14+50 LT, DDE=59 CY
- Y11- STA. 12+17 TO STA. 13+00 LT, DDE=49 CY
- Y11- STA. 14+00 TO STA. 14+40 LT, DDE=24 CY

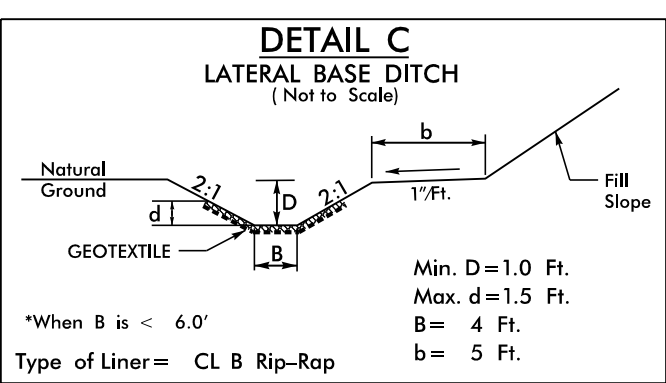

- L- STA. 98+00 TO STA. 99+71 RT, DDE=190 CY, 85 TONS, 225 SY GEOFAB
- L- STA. 100+50 TO STA. 100+92 RT, DDE=47 CY, 34 TONS, 91 SY GEOFAB
- L- STA. 101+02 TO STA. 102+00 LT, DDE=109 CY, 66 TONS, 174 SY GEOFAB
- L- STA. 106+50 TO STA. 108+50 LT, DDE=222 CY, 123 TONS, 326 SY GEOFAB
- L- STA. 113+02 TO STA. 113+50 RT, DDE=53 CY, 32 TONS, 86 SY GEOFAB
- L- STA. 140+51 TO STA. 142+00 RT, DDE=166 CY, 157 TONS, 414 SY GEOFAB
- Y13- STA. 10+85 TO STA. 11+50 RT, DDE=72 CY, 113 TONS, 270 SY GEOFAB
- Y9- STA. 14+50 TO STA. 15+06 LT, DDE=62 CY, 48 TONS, 126 SY GEOFAB
- L- STA. 294+50 TO STA. 297+50 LT, DDE=333 CY, 200 TONS CL 1 RIP-RAP
- L- STA. 297+50 TO STA. 298+07 LT, DDE=63 CY, 36 TONS, 415 SY GEOFAB
- M=3, D=1.5, B=3

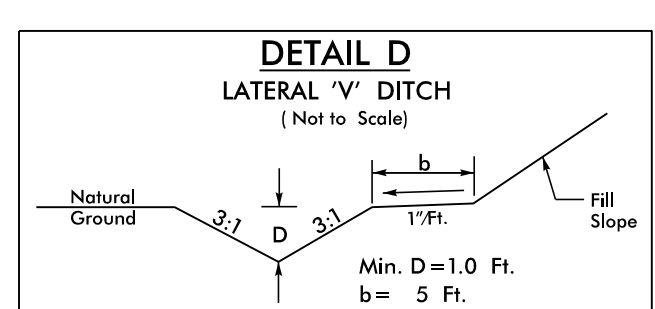

- L- STA. 287+00 TO STA. 290+20 LT, DDE=80 CY

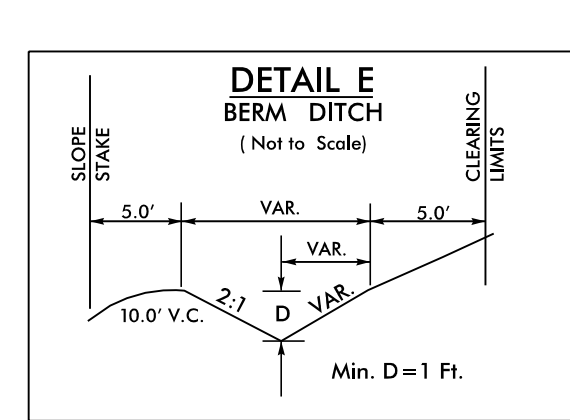

- L- STA. 29+75 TO STA. 32+88 RT
- L- STA. 34+50 TO STA. 35+00 RT
- L- STA. 38+50 TO STA. 41+00 RT
- L- STA. 83+00 TO STA. 87+28 LT
- L- STA. 94+50 TO STA. 96+50 LT
- Y3- STA. 10+91 TO STA. 11+20 RT
- L- STA. 102+50 TO STA. 106+00 LT
- L- STA. 124+50 TO STA. 128+50 LT
- L- STA. 132+50 TO STA. 135+78 LT
- L- STA. 179+50 TO STA. 182+00 LT
- L- STA. 193+19 TO STA. 195+69 LT
- L- STA. 235+40 TO STA. 236+00 RT
- Y15- STA. 12+50 TO STA. 13+00 LT
- Y5- STA. 18+50 TO STA. 22+50 RT

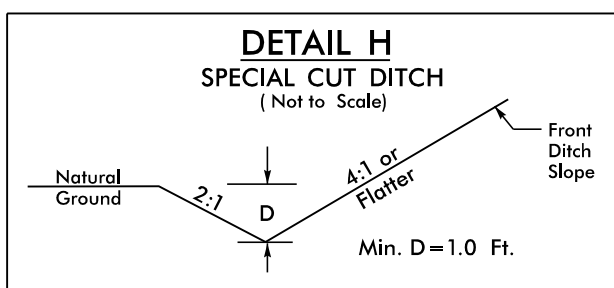

- Y18- STA. 11+03 TO STA. 15+79 LT
- Y18- STA. 17+50 TO STA. 18+00 LT
- Y18- STA. 17+50 TO STA. 18+00 RT
- Y1C- STA. 10+00 TO STA. 11+00 LT
- Y1C- STA. 10+00 TO STA. 11+00 RT
- Y1D- STA. 12+00 TO STA. 12+50 LT
- Y1D- STA. 12+00 TO STA. 13+77 RT
- Y2- STA. 12+00 TO STA. 12+50 RT
- Y3- STA. 11+50 TO STA. 13+00 LT
- Y3- STA. 11+50 TO STA. 13+00 RT
- Y25- STA. 12+50 TO STA. 13+00 LT
- Y25- STA. 12+50 TO STA. 13+00 RT
- Y11- STA. 11+50 TO STA. 12+00 RT
- Y12- STA. 21+25 TO STA. 22+50 RT
- Y13- STA. 10+00 TO STA. 13+00 LT
- Y4- STA. 12+50 TO STA. 14+00 LT
- Y5- STA. 12+50 TO STA. 14+00 RT
- Y5- STA. 21+50 TO STA. 22+50 LT
- Y5- STA. 21+50 TO STA. 22+50 RT
- Y5A- STA. 10+00 TO STA. 11+00 LT
- Y5A- STA. 10+00 TO STA. 11+00 RT
- Y6- STA. 11+35 TO STA. 11+85 LT
- Y6- STA. 11+35 TO STA. 11+85 RT
- Y7- STA. 10+94 TO STA. 12+00 RT
- Y8- STA. 11+78 TO STA. 12+50 LT
- Y15- STA. 11+25 TO STA. 11+50 LT
- Y15- STA. 11+25 TO STA. 12+50 RT
- Y23- STA. 15+50 TO STA. 17+00 RT
- Y23- STA. 15+50 TO STA. 17+00 LT
- Y24- STA. 13+09 TO STA. 14+00 LT
- Y24- STA. 13+09 TO STA. 15+50 RT
- Y24- STA. 18+50 TO STA. 20+00 RT
- Y1D- STA. 10+50 TO STA. 13+77 LT
- Y5A- STA. 15+96 TO STA. 16+10 LT
- Y5- STA. 17+50 TO STA. 17+61 RT
- X-OVER- STA. 302+50 TO STA. 305+50 LT

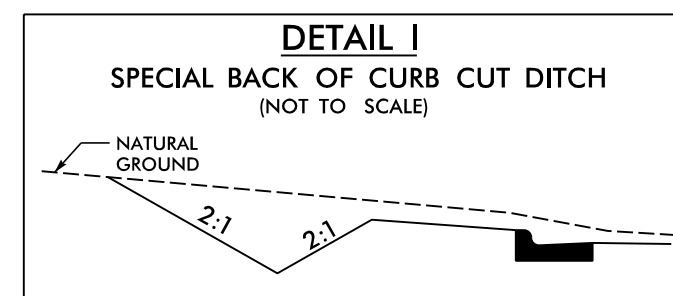

- Y1E- STA. 15+00 TO STA. 16+00 RT
- L- STA. 20+50 TO STA. 22+00 RT
- L- STA. 23+24 TO STA. 25+00 RT
- L- STA. 28+00 TO STA. 29+50 RT
- L- STA. 55+50 TO STA. 58+50 RT
- L- STA. 73+65 TO STA. 78+50 LT
- L- STA. 80+00 TO STA. 81+50 LT
- L- STA. 90+00 TO STA. 92+75 LT
- L- STA. 93+10 TO STA. 94+00 LT
- L- STA. 123+00 TO STA. 124+00 LT
- L- STA. 182+00 TO STA. 182+11 LT
- L- STA. 184+00 TO STA. 192+00 LT
- Y1A- STA. 12+50 TO STA. 14+24 LT
- Y5- STA. 23+00 TO STA. 23+31 RT

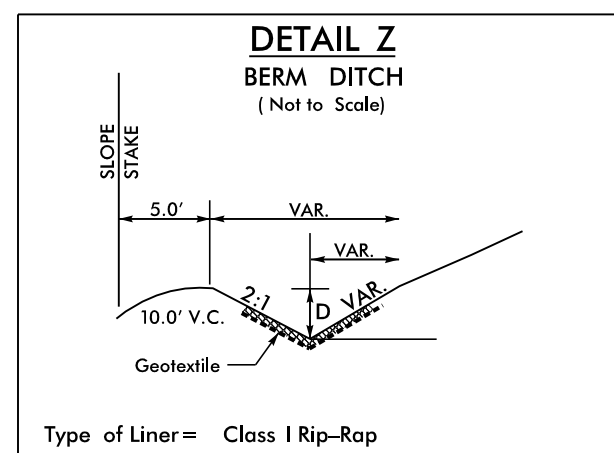

- L- STA. 179+00 TO STA. 179+50 LT, 33 TONS, 96 SY GEOFAB

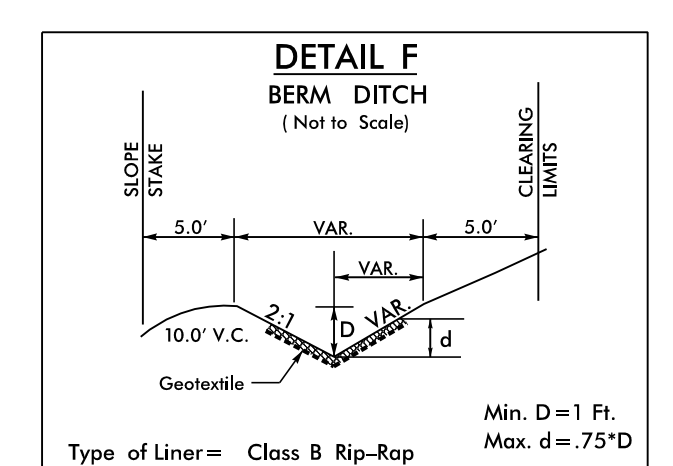

- L- STA. 38+00 TO STA. 38+50 RT, 11 TONS, 34 SY GEOFAB
- L- STA. 83+50 TO STA. 84+50 LT, 29 TONS, 92 SY GEOFAB
- L- STA. 87+28 TO STA. 88+00 LT, 29 TONS, 92 SY GEOFAB
- L- STA. 94+00 TO STA. 94+50 LT, 15 TONS, 49 SY GEOFAB
- Y12- STA. 22+00 TO STA. 23+88 RT, 56 TONS, 177 SY GEOFAB

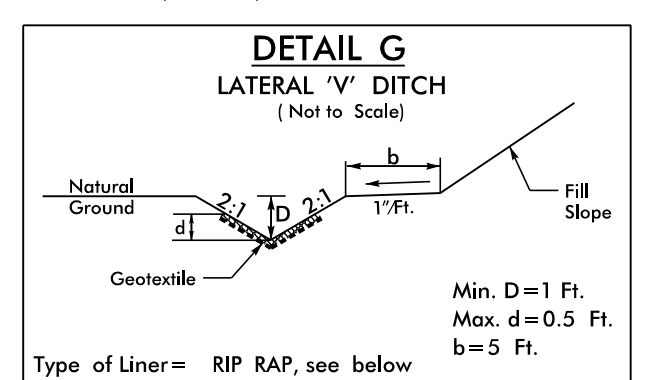

- L- STA. 11+44 TO STA. 12+00 LT, DDE=17 CY, 27 TONS CL 1 RIP-RAP, 61 SY GEOFAB
- L- STA. 60+50 TO STA. 62+79 RT, DDE=68 CY, 47 TONS CL B RIP-RAP, 159 SY GEOFAB
- L- STA. 81+50 TO STA. 82+00 LT, DDE=15 CY, 12 TONS CL B RIP-RAP, 41 SY GEOFAB
- L- STA. 185+50 TO STA. 186+50 RT, DDE=30 CY, 24 TONS CL B RIP-RAP, 81 SY GEOFAB
- Y17- STA. 14+00 TO STA. 14+50 LT, DDE=50 CY, 26 TONS CL 1 RIP-RAP, 59 SY GEOFAB

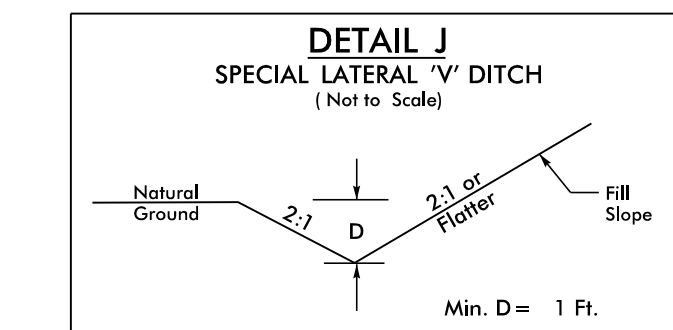

- D3- STA. 10+50 TO STA. 11+25 RT
- L- STA. 0+00 TO STA. 02+00 LT
- L- STA. 236+00 TO STA. 237+00 RT
- Y1A- STA. 11+00 TO STA. 12+00 LT
- Y1E- STA. 12+00 TO STA. 15+00 RT

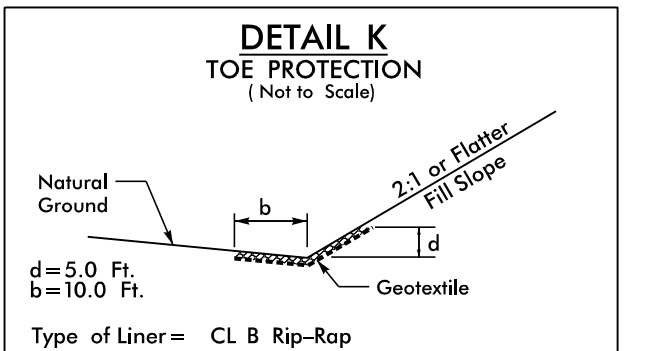

- L- STA. 1+80 TO STA. 2+50 RT, 155 TONS, 269 SY GEOFAB
- L- STA. 3+00 TO STA. 3+60 LT, 122 TONS, 266 SY GEOFAB
- L- STA. 4+05 TO STA. 6+00 LT, 349 TONS, 829 SY GEOFAB
- L- STA. 7+06 TO STA. 9+45 RT, 419 TONS, 995 SY GEOFAB
- L- STA. 8+40 TO STA. 9+86 LT, 296 TONS, 705 SY GEOFAB
- L- STA. 22+00 TO STA. 23+00 LT, 204 TONS, 485 SY GEOFAB
- L- STA. 37+00 TO STA. 38+00 LT, 181 TONS, 431 SY GEOFAB
- L- STA. 95+00 TO STA. 97+50 RT, 453 TONS, 1078 SY GEOFAB
- L- STA. 98+40 TO STA. 99+54 LT, 215 TONS, 510 SY GEOFAB
- L- STA. 101+50 TO STA. 102+62 RT, 209 TONS, 498 SY GEOFAB
- Y14- STA. 13+22 TO STA. 13+73 RT, 127 TONS, 303 SY GEOFAB
- L- STA. 137+50 TO STA. 139+50 LT, 314 TONS, 746 SY GEOFAB
- L- STA. 217+52 TO STA. 218+50 LT, 173 TONS, 410 SY GEOFAB
- L- STA. 229+00 TO STA. 230+50 RT, 291 TONS, 692 SY GEOFAB

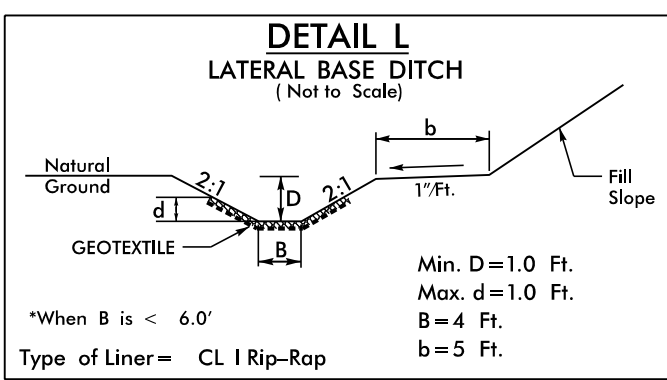

- L- STA. 107+04 TO STA. 109+50 RT, DDE=146 CY, 212 TONS, 390 SY GEOFAB

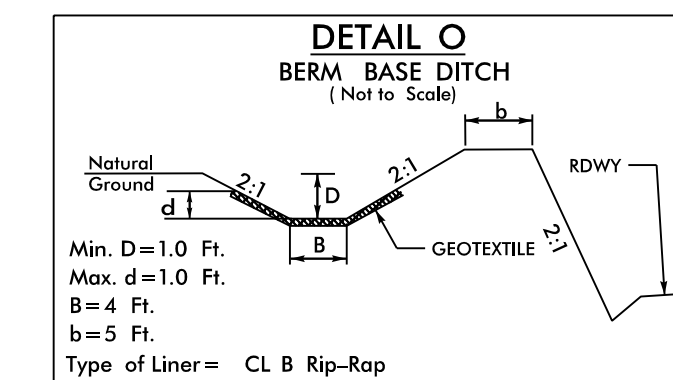

- Y12- STA. 21+25 TO STA. 22+00 RT, 46 TONS, 126 SY GEOFAB
- L- STA. 102+00 TO STA. 102+50 LT, 27 TONS, 75 SY GEOFAB
- L- STA. 128+50 TO STA. 129+50 LT, 55 TONS, 149 SY GEOFAB

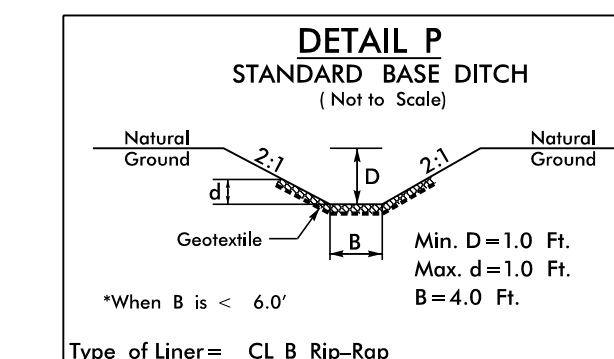

- L- STA. 140+12 RT, L=28', S=7.071% BEG. EL.=842.00', END EL.=840.02', 15 TONS, DDE=17 CY, 42 SY GEOFAB
- L- STA. 100+92 RT, MIN. D=0.5', L=36', S=12.64%, M=3 BEG. EL.=861.00', END EL.=856.45', 20 TONS, DDE=21 CY, 54 SY GEOFAB

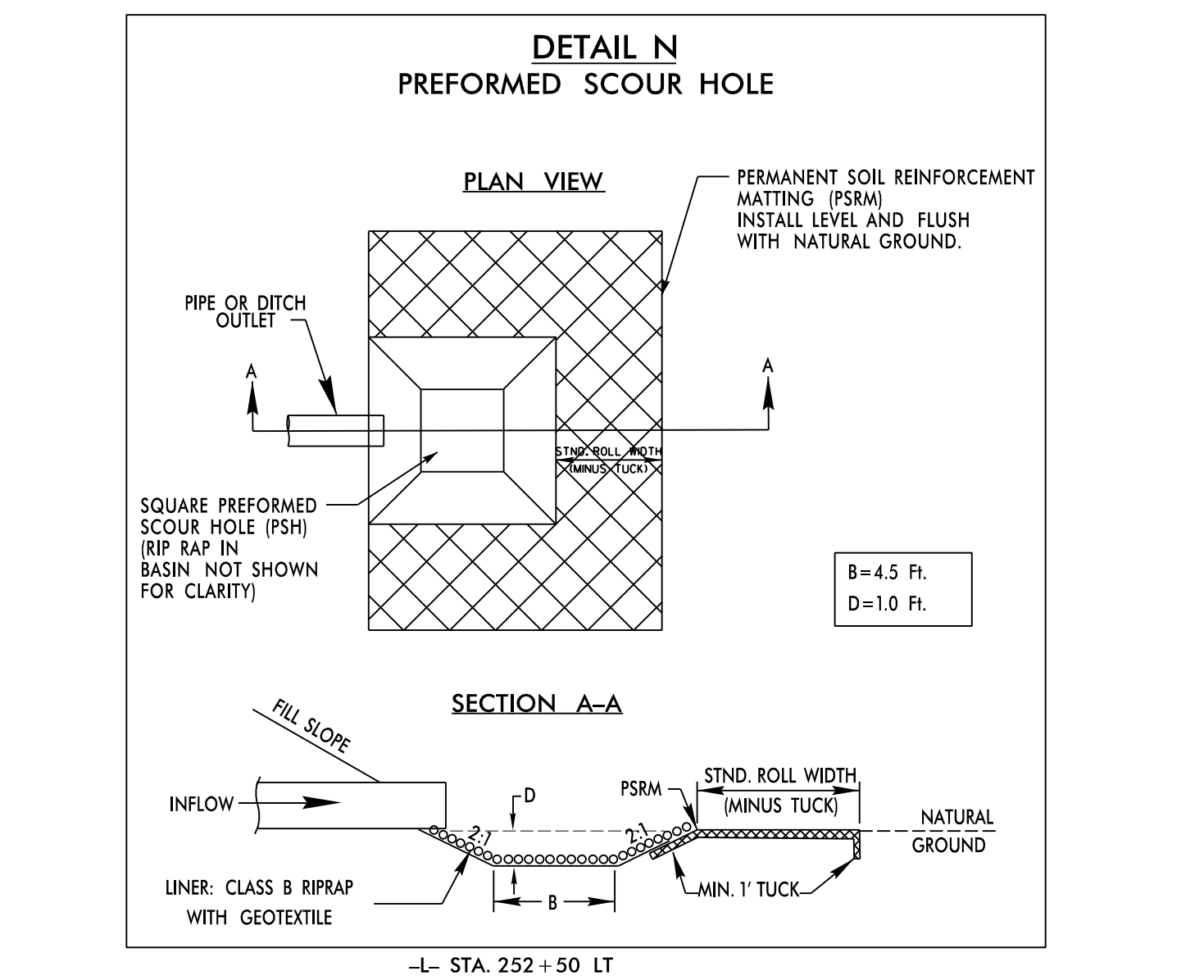

- L- STA. 252+50 LT

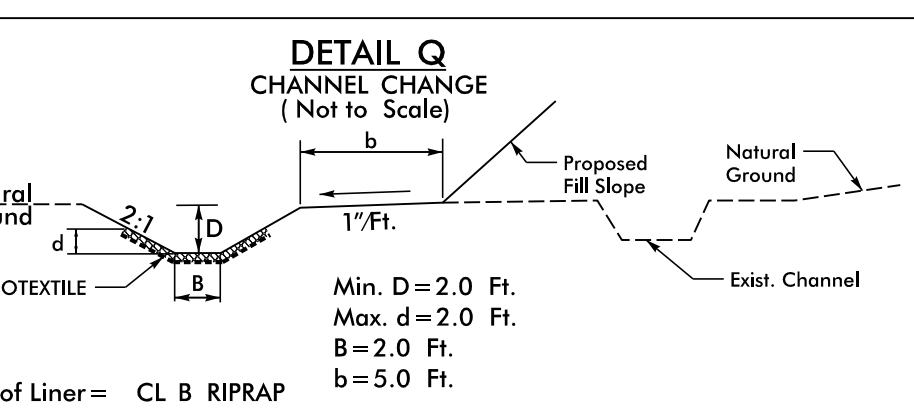

- L- STA. 225+70 TO STA. 229+25 LT, DDE=789 CY, 231 TONS, 608 SY GEOFAB

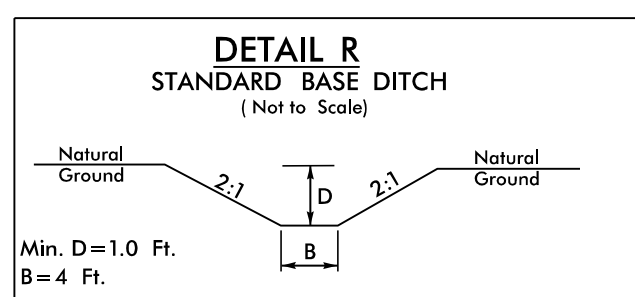

- L- STA. 106+25 RT, MIN. D=1.0', L=25', S=7.0% BEG. EL.=863.60', END EL.=861.85', DDE=15 CY
- Y4- STA. 12+50 LT, MIN. D=1.5', L=163', S=1.85% BEG. EL.=927.27', END EL.=924.24', DDE=97 CY

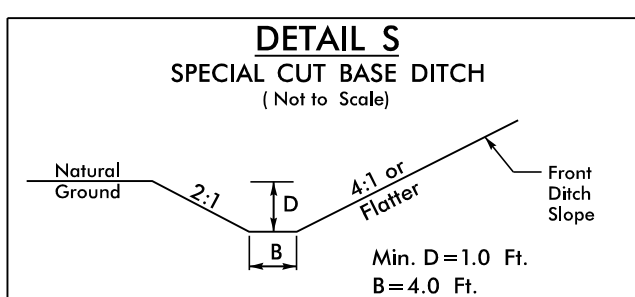

- Y11- STA. 13+00 TO STA. 14+00 LT

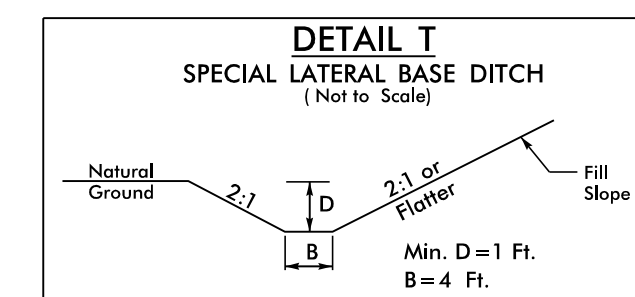

- L- STA. 3+59 TO STA. 4+00 LT

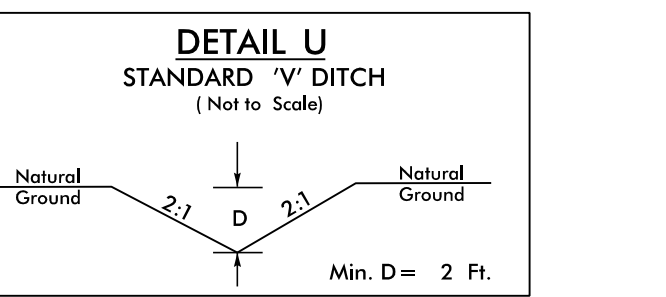

- L- STA. 208+29 RT, DDE=171 CY, L=143.89', S=1.73%, M=5:1
- BEG. EL.=966.90', END EL.=965.85'
- L- STA. 285+22 RT, DDE=165 CY, L=139', S=1.8%, M=5:1
- BEG. EL.=963.93', END EL.=961.44'
- L- STA. 240+47 RT, DDE=192 CY, L=162', S=0.99%, M=3.5:1
- BEG. EL.=962.26', END EL.=963.88'
- L- STA. 242+08 RT, DDE=192 CY, L=162', S=1.08%, M=5:1
- BEG. EL.=963.88', END EL.=963.94'
- L- STA. 243+14 RT, DDE=161 CY, L=136', S=5.38%, M=5:1
- BEG. EL.=968.22', END EL.=975.53'
- X-OVER- STA. 305+50 LT, DDE=19 CY, L=16', S=1.68%, M=4:1
- BEG. EL.=927.82', END EL.=927.56'

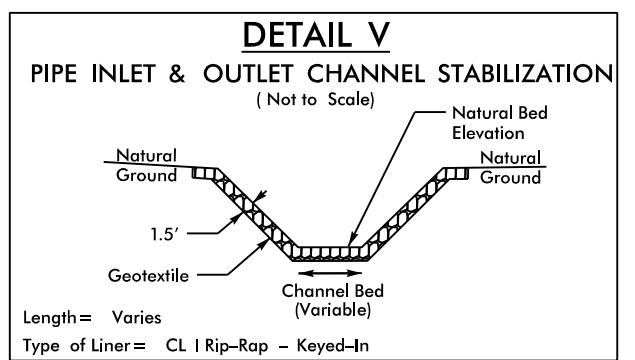

- L- STA. 101+34 RT, 28 TONS, 39 SY GEOFAB
- L- STA. 106+50 RT, 123 TONS, 173 SY GEOFAB
- L- STA. 107+85 LT, 36 TONS, 50 SY GEOFAB
- L- STA. 228+78 RT, 34 TONS, 54 SY GEOFAB
- L- STA. 229+03 LT, 25 TONS, 64 SY GEOFAB
- Y9- STA. 14+65 RT, 40 TONS, 32 SY GEOFAB
- Y14- STA. 13+13 LT, 81 TONS, 50 SY GEOFAB
- Y14- STA. 13+43 RT, 55 TONS, 67 SY GEOFAB

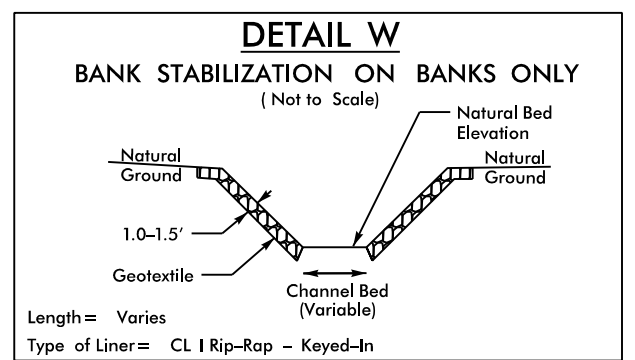

- L- STA. 107+85 LT, 29 TONS, 50 SY GEOFAB
- L- STA. 139+63 RT, 22 TONS, CLASS B, 41 SY GEOFAB
- L- STA. 139+86 RT, 29 TONS, 41 SY GEOFAB
- L- STA. 140+50 LT, 110 TONS, 154 SY GEOFAB
- L- STA. 140+75 LT, CLASS II, 532 SY GEOFAB
- L- STA. 298+07 LT, 6 TONS, 55 SY GEOFAB
- Y14- STA. 13+45 RT, 55 TONS, 67 SY GEOFAB

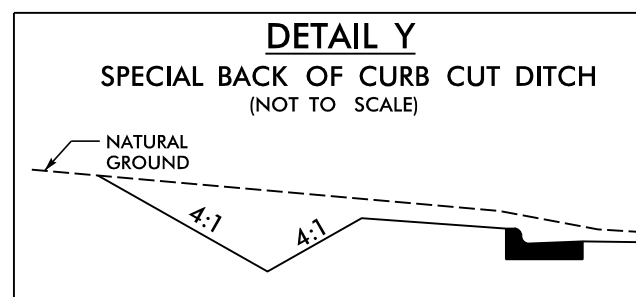

- L- STA. 90+25 TO STA. 91+20 RT
- Y25- STA. 10+73 TO STA. 11+00 RT